

# IO-R08, IO-R08L

Модуль расширения в/в

8 релейных выходов

IO-D18-T08 и IO-D18-T08-L являются модулями расширения входов/выходов, которые можно использовать вместе с определенными контроллерами OPLC Unitronics.

Модули идентичны, за исключением спецификаций напряжения: IO-R08 работает при 24В пост.тока; IO-R08L работает при 12В пост.тока.

Оба модуля имеют 8 релейных выходов. Взаимосвязь между модулем и OPLC обеспечивается адаптером.

Модули могут устанавливаться либо на рейку DIN, либо привинчиваться к монтажной плате.

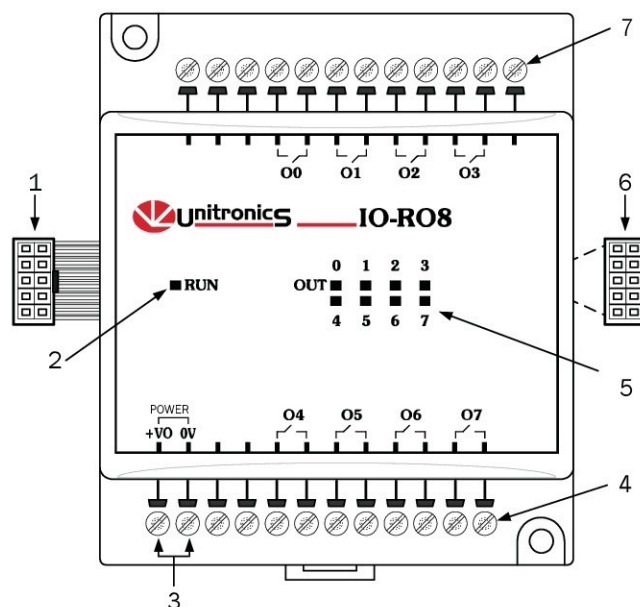

## Обозначение компонентов

1	Межмодульный соединитель
2	Индикатор статуса
3	Точки подсоединения источника питания к выходам
4	Точки подсоединения выхода
5	Индикаторы состояний выходов
6	Порт межмодульного соединителя
7	Точки подсоединения выхода: O0-O7

- Перед использованием изделия пользователь должен внимательно прочесть данный документ и сопутствующую документацию.
- Все примеры и схемы, показанные в данном руководстве, имеют объяснительный характер и не гарантируют работу. Unitronics не несет ответственности за фактическое использование данного изделия на основании данных примеров.
- Утилизация изделия должна соответствовать региональным и государственным нормам и правилам.
- Только квалифицированному обслуживающему персоналу может открывать данный прибор и производить ремонт.

## УКАЗАНИЯ ПО БЕЗОПАСНОСТИ ПОЛЬЗОВАТЕЛЯ И ЗАЩИТЕ ОБОРУДОВАНИЯ

Цель данного документа – оказание помощи обученному и компетентному персоналу в монтаже оборудования в соответствии с европейскими нормами по оборудованию, низкому напряжению и электромагнитной совместимости. Только техник или инженер, обученные региональным и государственным электрическим стандартам, должен выполнять задачи, связанные с электромонтажом данного прибора.

В данном документе для выделения информации, имеющей отношение к личной безопасности пользователя и защите оборудования, используются символы. Если информация сопровождается одним из таких символов, ее надо усвоить с особой тщательностью.

Символ	Значение	Описание
	Опасность	Указанная опасность причиняет травму и портит имуществу
	Предупреждение	Указанная опасность может причинить травму и испортить имуществу
Осторожно	Осторожно	Соблюдайте осторожность.

- Несоблюдение соответствующих требований безопасности может привести к травме или повреждению имущества. При работе с электрическим оборудованием всегда соблюдайте надлежащую осторожность.



- Перед работой с пользовательской программой проверьте ее.
- Не пытайтесь пользоваться данным прибором с параметрами, превышающими допустимые пределы.
- Установите внешний прерыватель цепи и предпримите все соответствующие меры предосторожности от короткого замыкания во внешней обмотке.
- Во избежание повреждения системы не подсоединяйте и не разъединяйте прибор при включенном питании.

## ОКРУЖАЮЩАЯ СРЕДА



- Не устанавливайте в местах с: избыточной или электропроводящей пылью, агрессивными или воспламеняющимися газом, влажностью или дождем, избыточным теплом, постоянными ударными нагрузками или избыточной вибрацией.



- Оставьте не менее 10мм для вентиляции между верхом и низом прибора и стенками корпуса.
- Не опускайте в воду и не допускайте попадания воды в прибор.
- Во время монтажа не допускайте попадания внутрь прибора строительного мусора

## МОНТАЖ МОДУЛЯ

### МОНТАЖ НА РЕЙКУ DIN

Установите прибор на рейку DIN, как показано ниже; прибор должен быть расположен на рейке DIN без перекосов.

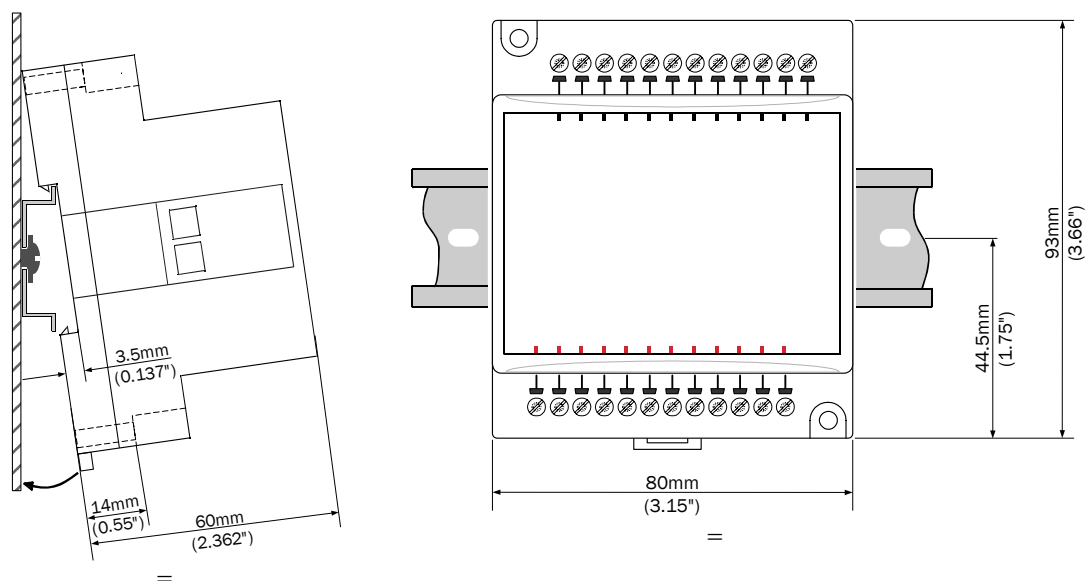

### ПРИВИНЧИВАНИЕ

Рисунок на следующей странице выполнен в масштабе. Его можно использовать как руководство для привинчивания модуля. Тип монтажного винта: или М3, или NC6-32.

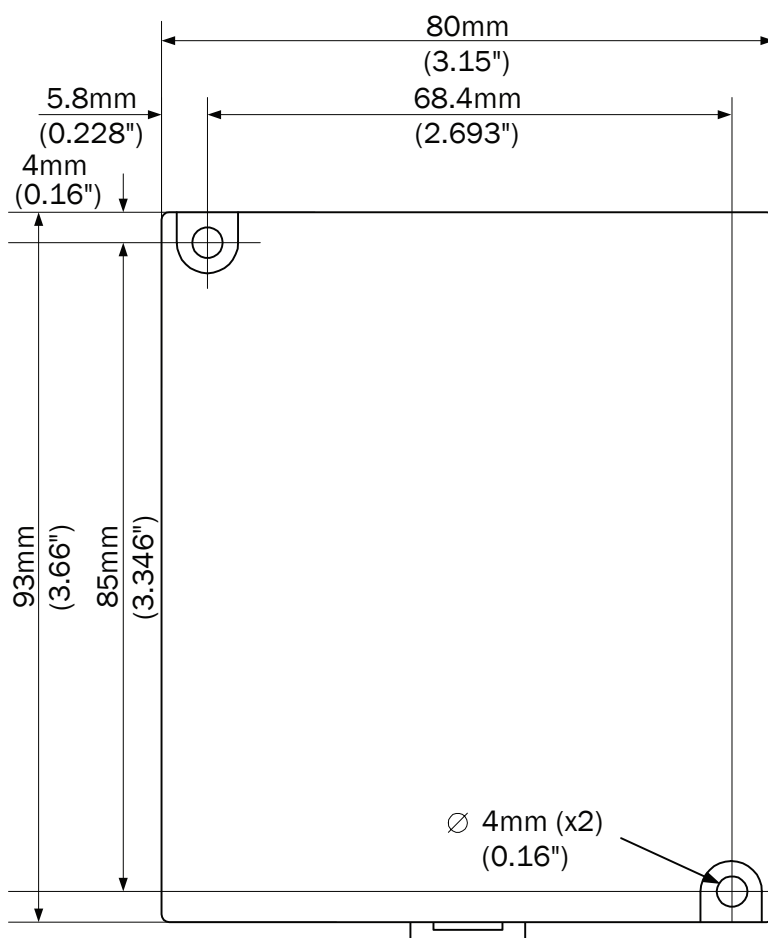

## ПОДСОЕДИНЕНИЕ МОДУЛЕЙ РАСШИРЕНИЯ

Взаимодействие между OPLC и модулем расширения обеспечивает адаптер. Для подсоединения модуля входов/выходов к адаптеру или другому модулю:

1. Вставьте межмодульный соединитель в порт, расположенный на правой стороне прибора.

Имейте в виду, что на адаптере имеется защитный колпачок. Этот колпачок прикрывает порт конечного модуля входов/выходов в системе.

- ⚠ Во избежание повреждения системы не подсоединяйте и не разъединяйте прибор при включенном питании.

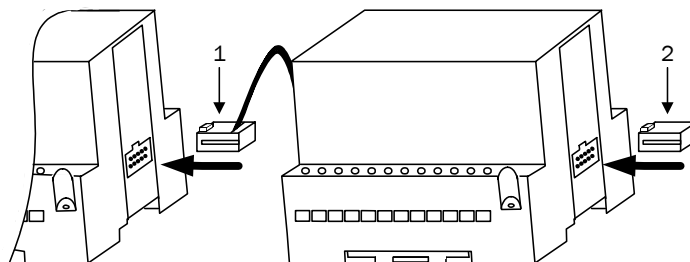

### Обозначение компонентов

- |   |                          |
|---|--------------------------|
| 1 | Межмодульный соединитель |
| 2 | Защитный колпачок        |

## РАЗВОДКА

- ⚡ Не касайтесь проводов под напряжением.
- ⚠ Неиспользуемые штыри не должны быть подсоединены. Невыполнение данного требования может повредить прибор.
- ⚠ Не подсоединяйте сигнал 'Neutral' или 'Line' 110/220В перем.тока к штырю 0В прибора.
- Перед включением источника питания перепроверьте разводку.

### ПРОЦЕДУРЫ РАЗВОДКИ

Для разводки пользуйтесь зажимными контактами; для всех целей разводки пользуйтесь проводом 26-12 AWG (0,13 мм<sup>2</sup> – 3,31 мм<sup>2</sup>).

1. Оголите провод на длину 7±0,5мм.
  2. Перед вставкой провода отвинтите контакт на максимальное расстояние.
  3. Вставьте провод полностью в контакт для обеспечения соединения.
  4. Надежно зажмите провод.
- Во избежание повреждения провода не превышайте максимальный момент затяжки 0,5Н-м.
  - Не допускайте соприкосновения оголенного провода с оловом, припоем или любым другим веществом, которые может вызвать разрыв жилы провода.
  - Проводите монтаж на максимальном расстоянии от высоковольтных кабелей и силового оборудования.

### РАЗВОДКА ВХОДОВ/ВЫХОДОВ - ОБЩЕЕ

- Входные или выходные кабели не должны проходить через один и тот же многожильный кабель или иметь один и тот же провод.
- Не допускайте соприкосновения оголенного провода с оловом, припоем или любым другим веществом, которые может вызвать разрыв жилы провода.
- Адаптер и сигналы входа/выхода должны быть подсоединены к одному и тому же сигналу 0В.

## РЕЛЕЙНЫЕ ВЫХОДЫ

### РАЗВОДКА ИСТОЧНИКА ПОСТОЯННОГО ТОКА ВЫХОДОВ

1. Подсоедините «положительный» кабель к контакту 24В, а «отрицательный» к контакту 0В.
  - Можно использовать неизолированный источник питания, при условии, что сигнал 0В подсоединен на массу.
  - Не подсоединяйте сигнал 'Neutral' или 'Line' 110/220В перем.тока к штырю 0В прибора.
  - В случае колебаний напряжения или несоответствия требованиям к напряжению источника тока подсоедините прибор к регулируемому источнику питания.

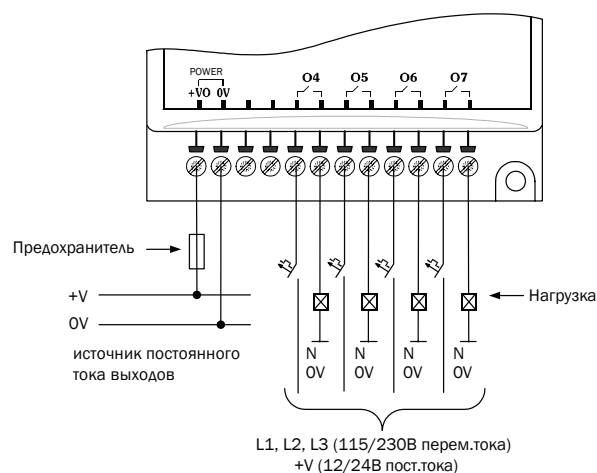
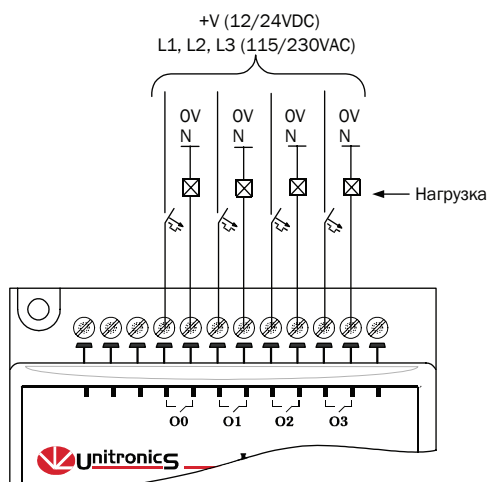

### УВЕЛИЧЕНИЕ СРОКА СЛУЖБЫ КОНТАКТОВ

Оба модуля имеют 8 релейных выходов. Для увеличения срока службы контактов и защитить модуль от возможного повреждения обратным EMF, подключите:

- диод привязки параллельно с каждой индуктивной DC нагрузкой.
- RC демпфирующее устройство параллельно с каждой индуктивной AC нагрузкой.

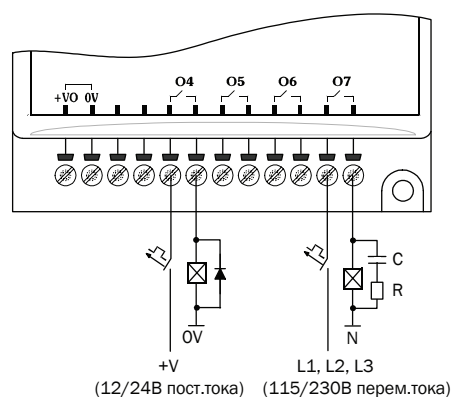

**IO-R08, IO-R08L Технические спецификации**

Макс. потребление тока	50мА максимум с 5В пост.тока адаптера
Стандартное потребление энергии	0,13Вт при 5В пост.тока
Индикатор статуса (RUN)	Зеленый светодиод: – Горит при установке коммуникации между модулем и OPLC . – Мигает при сбое коммуникации.

**ВЫХОДЫ**

Количество выходов	8 релейных
Тип выходов	SPST-NO реле; 230 В перем.тока / 12/24 В пост.тока
Тип релея: IO-R08	Takamisawa JY-24H-K или NAIS (Matsushita) JQ1AP-24V или OMRON G6B-1114P-24 В пост.тока.
Тип релея: IO-R08L	Fujitsu JY-12H-K или NAIS (Matsushita) JQ1AP-12V или OMRON G6B-1114P-12 В пост.тока.
Развязка	посредством реле.
Индикаторы статуса (00 - 07)	Красные светодиоды горят когда соответствующий выход активный
Выходной ток	1А максимум (индуктивная нагрузка)
Максимальная частота	10Hz
Защита контактов	Требуются внешние средства защиты (см. выше, Увеличениесрока службы контактов)

**Источник постоянного тока выходов : IO-R08**

Номинальное напряжение	24В пост.тока
Допустимый диапазон	20.4 to 28.8В пост.тока
Максимальный ток	75mA@24В пост.тока

**Источник постоянного тока выходов: IO-R08L**

Номинальное напряжение	12В пост.тока
Допустимый диапазон	10.2 to 15.6В пост.тока
Максимальный ток	145mA@12В пост.тока

<b>Окружающая среда</b>	IP20/NEMA1
Рабочая температура	0° - 50° C (32 - 122° F)
Температура хранения	-20° to 60° C (-4 to 140° F)
Относительная влажность	5% to 95% (non-condensing)
Размеры(WxHxD)	80mm x 93mm x 60mm (3.15" x 3.66" x 2.362")
Вес	183g (6.45 oz.)
Монтаж	или монтаж на рейку DIN 35 мм, или привинчивание

## АДРЕСАЦИЯ ВХОДОВ/ВЫХОДОВ НА МОДУЛЯХ РАСШИРЕНИЯ

Входам и выходам, расположенным на модулях расширения входов/выходов, которые подсоединены к OPLC, назначаются адреса, которые состоят из буквы и цифры. Буква указывает на то, является ли вход/выход входом (I) или выходом (O). Цифра указывает на местоположение входа/выхода в системе. Эта цифра относится как к положению модуля расширения в системе, так и к положению входа/выхода на этом модуле.

Модули расширения пронумерованы 0-7, как показано на рисунке ниже

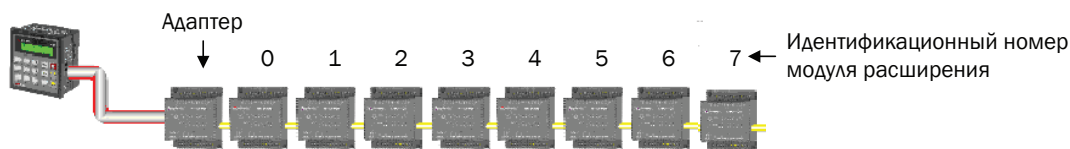

Формула ниже используется для назначения адресов модулям входа/выхода, используемым совместно с OPLC. X – цифра, обозначающая местонахождение конкретного модуля (0-7). Y – цифра входа или выхода на этом конкретном модуле (0-15).

Цифра, которая представляет местонахождение входа/выхода, равна:

$$32 + x \cdot 16 + y$$

Примеры

- Вход №3, расположенный на модуле расширения №2 в системе, будет иметь адрес I 67,  $67 = 32 + 2 \cdot 16 + 3$
- Выход №4, расположенный на модуле расширения №3 в системе, будет иметь адрес O 84,  $84 = 32 + 3 \cdot 16 + 4$ .

EX90-DI8-R08 является автономным модулем входа/выхода. Даже если это единственный модуль в конфигурации, EX90-DI8-R08 всегда назначается цифра 7.

Его входы/выходы адресуются соответственно.

Примеры

- Вход №5, расположенный на EX90-DI8-R08, подсоединенном к OPLC, будет иметь адрес I 149,  $149 = 32 + 7 \cdot 16 + 5$

## О UNITRONICS

Unitronics Industrial Automation Systems производит программируемые логические контроллеры, программное обеспечение автоматизации и дополнительные приборы с 1989 г.

Контроллеры OPLC Unitronics объединяют полнофункциональные ПЛК и операционные панели HMI в единые, компактные блоки. Эти HMI + ПЛК устройства программируются в единой, удобной в использовании среде. Наши клиенты имеют точки входа/выхода, разводку, объем и время программирования; элементы, которые способствуют эффективности затрат.

Unitronics поддерживает глобальную сеть дистрибьюторов и торговых представителей, а также дочернюю компанию в США.

Для получения дополнительной информации по изделиям Unitronics обратитесь к Вашему дистрибьютору, в головной офис Unitronics по электронной почте: [export@unitronics.com](mailto:export@unitronics.com), или посетите веб-страницу Unitronics <http://www.unitronics.com/>.



Ни при каких обстоятельствах Unitronics не несет ответственности за косвенные убытки, которые могут возникнуть в результате монтажа или использования данного оборудования, и не несет ответственности за проблемы, возникающие вследствие неадекватного или безответственного использования данного прибора.

Никакая часть данного документа не может использоваться в целях, отличных от целей, конкретно указанных в нем, а также не может быть воспроизведена или передана в любой форме или любыми средствами, электронными или механическими, включая фотокопирование и/или запись, без письменного согласия Unitronics.

Информация, содержащаяся в данном документе, только для общих целей. Unitronics не предоставляет никаких гарантий относительно информации, содержащейся в данном документе, в том числе подразумеваемых гарантий товарного состояния и/или годности для какого-либо использования или цели.

Unitronics не несет ответственности за результаты, прямые и/или косвенные, злонамеренного употребления информации, содержащейся в данном документе, а также использования изделий Unitronics, описываемых в данном документе, любым образом, отклоняющимся от рекомендаций, данных в нем. Unitronics не несет ответственности за использование деталей, компонентов или других вспомогательных устройств, включая схемы, отличающиеся от рекомендованных в настоящем документе или предусмотренных самим изделием Unitronics.

Unitronics сохраняет все права на свои фирменные изделия, в том числе на свои программные продукты, которые защищены авторским правом и остаются собственностью Unitronics. Заявленная охрана авторских прав распространяется на все Формы и темы материалов, могущих быть предметом авторского права, и юридически разрешенную информацию, в том числе материал, производимый компьютерными программами, которые выводятся на экран изделий Unitronics, как, например, стили, шаблоны, пиктограммы, экранные индикаторы, внешние виды и т.д. Их дублирование и/или несанкционированное использование без предварительного письменного согласия Unitronics строго запрещены.

Все торговые марки и названия продуктов используются только в идентификационных целях и могут торговыми марками или зарегистрированными торговыми марками их соответствующих владельцев.

Unitronics сохраняет право периодически пересматривать настоящий документ и вносить в него изменения относительно аппаратного и программного обеспечения. В последующие редакции (если таковые будут) могут включаться технические корректировки (если таковые будут).

За использование изделия Unitronics, приобретенного по настоящему документу, вместе с некоторыми изделиями других производителей ответственность несет пользователь.